

(PL) Czujnik ruchu PIR TUYA Smart Wi-Fi  
(EN) TUYA Smart Wi-Fi PIR motion sensor  
(DE) TUYA Smart Wi-Fi PIR-Bewegungsmelder  
(FR) Détecteur de mouvement PIR Tuya Smart Wi-Fi  
(RU) Датчик движения Tuya Smart Wi-Fi

**(PL) WSKAZÓWKI DOTYCZĄCE BEZPIECZNEGO UŻYTKOWANIA!**

Przed rozpoczęciem korzystania z urządzenia, należy zapoznać się z niniejszą instrukcją obsługi oraz zachować ją na przyszłość. Dokonanie samodzielnych napraw i modyfikacji skutkuje utratą gwarancji. Producent nie odpowiada za uszkodzenia mogące wyniknąć z nieprawidłowego montażu czy eksploatacji urządzenia. Samodzielny montaż i uruchomienie urządzenia są możliwe pod warunkiem posiadania przez montażystę podstawowej wiedzy z zakresu elektryki i używania odpowiednich narzędzi. Z uwagi na fakt, że dane techniczne podlegają ciągłym modyfikacjom, Producent zastrzega sobie prawo do dokonywania zmian dotyczących charakterystyki wyrobu oraz wprowadzania innych rozwiązań konstrukcyjnych nie pogarszających parametrów i walorów użytkowych produktu. Dodatkowe informacje na temat produktów marki ORNO dostępne są na: [www.orno.pl](http://www.orno.pl). Orno-Logistic Sp. z o.o. nie ponosi odpowiedzialności za skutki wynikające z nieprzestrzegania zaleceń niniejszej instrukcji. Firma Orno-Logistic Sp. z o.o. zastrzega sobie prawo do wprowadzania zmian w instrukcji - aktualna wersja do pobrania ze strony [support.orno.pl](http://support.orno.pl). Wszelkie prawa do tłumaczenia/interpretowania oraz prawa autorskie niniejszej instrukcji są zastrzeżone.

1. Nie używaj urządzenia niezgodnie z jego przeznaczeniem.
2. Nie zanurzaj urządzenia w wodzie i innych płynach.
3. Urządzenie jest przeznaczone do użytku wewnętrznego.
4. Produkt przeznaczony jest do użytku w ramach maksymalnych wartości obciążenia.
5. Nie obsługuj urządzenia, gdy uszkodzona jest obudowa.
6. Nie rozkręcaj urządzenia i nie dokonuj samodzielnych napraw.
7. Wszelkie czynności wykonuj przy odłączonym zasilaniu.

**(EN) DIRECTIONS FOR SAFTY USE!**

Before using the device, read this Service Manual and keep it for future use. The manufacturer is not responsible for any damage that can result from improper device installation or operation. Any repair or modification carried out by yourselves results in loss of guarantee. Installation and commissioning of the equipment by the customer are possible if the installer has basic knowledge of electrical systems and the use of proper tools. In view of the fact that the technical data are subject to continuous modifications, the manufacturer reserves a right to make changes to the product characteristics and to introduce different constructional solutions without deterioration of the product parameters or functional quality. Additional information about ORNO products is available at [www.orno.pl](http://www.orno.pl). Orno-Logistic Sp. z o.o. holds no responsibility for the results of non-compliance with the provisions of the present Manual. Orno Logistic Sp. z o.o. reserves the right to make changes to the Manual - the latest version of the Manual can be downloaded from [support.orno.pl](http://support.orno.pl). Any translation/interpretation rights and copyright in relation to this Manual are reserved.

1. Do not use the device against its intended use.
2. Do not immerse the device in water or other liquids.
3. The product is intended for indoor use.
4. The device is designed to operate with its maximum load ranges
5. Do not operate the device when the housing is damaged.
6. Do not disassemble the device and do not repair it yourself.
7. Disconnect the power supply before any activities on the product.

**(DE) ANWEISUNGEN ZUR SICHEREN VERWENDUNG!**

Vor der Inbetriebnahme des Geräts die Bedienungsanleitung sorgfältig lesen und für die zukünftige Inanspruchnahme bewahren. Selbstständige Reparaturen und Modifikationen führen zum Verlust der Garantie. Der Hersteller haftet nicht für die Schäden, die aus falschem Gebrauch des Gerätes folgen können. Die Selbstmontage und Inbetriebnahme sind möglich, sofern der Monteur über elektrische Grundkenntnisse verfügt und die entsprechenden Werkzeuge verwendet. In Anbetracht der Tatsache, dass die technischen Daten ständig geändert werden, behält sich der Hersteller das Recht auf Änderungen in Bezug auf Charakteristik des Produkts und Einführung anderer Konstruktionslösungen, die die Parameter der Gebrauchsfunktionen nicht beeinträchtigen, vor. Zusätzliche Informationen zum Thema der Produkte der Marke ORNO finden Sie auf der Internetseite [www.orno.pl](http://www.orno.pl). Die Firma Orno-Logistic Sp. z o.o. haftet nicht für die Folgen der Nichteinhaltung der Empfehlungen, die in dieser Bedienungsanleitung zu finden sind. Die Firma Orno-Logistic Sp. z o.o. behält sich das Recht vor, Änderungen am Handbuch vorzunehmen - die aktuelle Version können Sie unter [support.orno.pl](http://support.orno.pl) heruntergeladen. Alle Übersetzungs- und Interpretationsrechte sowie Urheberrechte an diesem Handbuch sind vorbehalten.

1. Nutzen Sie das Gerät seinem Zweck entsprechend.
2. Tauchen Sie das Gerät nicht in Wasser oder andere Flüssigkeiten.
3. Das Gerät ist für den Inneneinsatz bestimmt.
4. Das Produkt ist für Anwendung im Rahmen der maximalen Belastungswerte geeignet.
5. Betreiben Sie das Gerät nicht, wenn das Gehäuse beschädigt ist.
6. Zerlegen Sie das Gerät nicht und reparieren Sie es nicht selbst.
7. Alle Arbeiten dürfen nur bei abgeschalteter Stromversorgung durchgeführt werden.

**(FR) CONSIGNES DE SÉCURITÉ**

Avant d'utiliser le produit, veuillez lire la notice et la conserver pour référence ultérieure. Le fait d'effectuer vous-même des réparations et des modifications annule la garantie. Le fabricant n'est pas responsable des dommages qui pourraient résulter d'une installation ou d'une utilisation incorrecte de l'appareil. Le montage et la mise en service par le client sont possibles à condition que le monteur ait des connaissances électriques de base et utilise les outils appropriés. Étant donné que les données techniques sont sujettes à des modifications constantes, le fabricant se réserve le droit d'apporter des changements aux caractéristiques du produit et d'introduire d'autres solutions structurelles qui ne détériorent pas les paramètres et les valeurs utilitaires du produit. Des informations supplémentaires sur les produits ORNO sont disponibles sur le site : [www.orno.pl](http://www.orno.pl). Orno-Logistic Sp. z o.o. ne peut être tenu responsable des conséquences résultant du non-respect des recommandations de cette notice. Orno-Logistic Sp. z o.o. se réserve le droit d'apporter des modifications à la notice - la version actuelle peut être téléchargée sur [support.orno.pl](http://support.orno.pl). Tous les droits de traduction/interprétation et les droits d'auteur de cette notice sont réservés.

1. Utiliser l'appareil conformément à sa destination.
2. Ne pas plonger l'appareil dans l'eau ou autres liquides.
3. L'appareil a été conçu pour un usage intérieur.
4. Le produit est destiné à être utilisé en charge maximum
5. Ne pas utiliser l'appareil si son cadre est abîmé.
6. Ne pas effectuer des réparations.
7. Effectuer toutes les activités avec l'alimentation coupée.

**INSTRUKCJE BEZPIECZEŃSTWA DOTYCZĄCE BATERII:**

Przy instalacji nowej baterii pamiętaj o jej biegunowości +/-.  
Stosuj baterie takiego samego typu, jakie są rekomendowane do stosowania w tym urządzeniu.  
Nie mieszaj baterii zużytych z nowymi, baterii o różnym składzie lub innych producentów w celu zapobiegania potencjalnym nieszczelnościom.  
Nie wyrzucaj zużytej baterii do śmietnika, lecz do specjalnych pojemników na zużyte baterie.  
Aby uzyskać porady na temat recyklingu, proszę skontaktować się z lokalnym organem.  
Nie ładuj baterii nieprzeznaczonej do ładowania (niebędącej akumulatorem).  
Nie zwieraj zacisków zasilających.  
Nigdy nie podgrzewaj, nie oksztaluj baterii ani nie wystawiaj jej na bezpośrednie działanie źródeł ciepła, takich jak nadmierne nasłonecznienie, grzejnik, ogień.  
Niebezpieczeństwo wybuchu! Bateria nie może być demontowana, wrzucana do ognia lub zwierana.  
Wyjmij baterię z urządzenia, gdy nie używasz go przez dłuższy czas, aby uniknąć uszkodzenia ze względu na możliwe wycieki.  
Trzymaj baterie poza zasięgiem dzieci.  
Wyczerpaną baterię należy bezzwłocznie wyjąć z urządzenia.  
Rożadowana bateria może wyciekać, powodując uszkodzenia urządzenia.  
W razie kontaktu ręk z kwasem z baterii, oplucz ręce pod bieżącą wodą.  
W przypadku dostania się do oczu, skontaktuj się z lekarzem. Kwas zawarty w baterii może powodować podrażnienie lub oparzenie.  
Półknięcie baterii może być śmiertelne! Trzymaj baterię z dala od dzieci i zwierząt.

**BATTERY PRECAUTIONS:**

Check the correct polarity +/- when installing the batteries.  
Use the battery type recommended for this product.  
Do not install new batteries with the used ones, batteries which vary in chemical composition or batteries which vary in manufacturer or brand, to prevent battery acid leaks.  
Do not discard spent batteries with household waste, discard to special battery collection containers.  
Consult your local authorities to learn more about recycling options.  
Do not recharge non-rechargeable batteries.  
Do not short-circuit the battery terminals.  
Never deform the batteries or expose them to direct heat sources, such as direct sunlight, radiators or fire.  
Explosion hazard! Do not disassemble, short-circuit or discard the batteries in fire.  
Remove the battery from the product before prolonged storage to prevent potential damage from battery acid leaks.  
Keep batteries out of the reach of children.  
Immediately remove the battery from the product when spent.  
Discharged batteries may leak and damage the product.  
If you touch battery acid with your hands, rinse them under running water.  
In case of eye contact with battery acid, seek medical attention. The battery acid may cause irritation or chemical burns.  
Swallowing a battery can be fatal! Keep the batteries away from children and pets. If you swallow a battery, immediately seek medical attention.

**VORSICHTSMAßNAHMEN FÜR BATTERIEN:**

Achten Sie beim Einlegen der Batterien auf die richtige Polarität +/-.  
Verwenden Sie Batterien desselben Typen, die für die Verwendung in diesem Gerät empfohlen werden.  
Mischen Sie gebrauchte Batterien nicht mit neuen Batterien, Batterien unterschiedlicher Zusammensetzung oder von anderen Herstellern, um potenzielle Ausläufe zu vermeiden.  
Entsorgen Sie die gebrauchte Batterie nicht im Hausmüll, sondern in speziellen Behältern für Altbatterien.  
Für Ratschläge zum Recycling wenden Sie sich bitte an Ihre örtliche Behörde.  
Laden Sie keine nicht-wiederaufladbare Batterie.  
Schließen Sie die Stromversorgungsanschlüsse nicht kurz.  
Setzen Sie die Batterien niemals direkten Wärmequellen wie übermäßigem Sonnenlicht, Heizkörpern oder Feuer aus.  
Erhitzen oder verformen Sie die Batterien niemals und setzen Sie sie niemals Hitze aus.  
Explosionsgefahr! Die Batterie darf nicht zerlegt, ins Feuer geworfen oder kurzgeschlossen werden.  
Entfernen Sie die Batterie aus dem Gerät, wenn Sie es für längere Zeit nicht benutzen, um Schäden durch mögliche Ausläufe zu vermeiden.  
Bewahren Sie die Batterien außerhalb der Reichweite von Kindern auf.  
Entfernen Sie die verbrauchte Batterie sofort aus dem Gerät.  
Eine entladene Batterie kann auslaufen und das Gerät beschädigen.  
Bei Kontakt der Hände mit Batteriesäure Hände unter fließendem Wasser abspülen.  
Bei Augenkontakt mit Batteriesäure einen Arzt kontaktieren. Die Batteriesäure kann Reizungen oder chemische Verätzungen verursachen.  
Das Verschlucken von Batterien kann tödlich sein! Halten Sie die Batterie von Kindern und Haustieren fern. Sofort ärztliche Hilfe in Anspruch nehmen, wenn Sie die Batterie verschlucken.

**CONSIGNES DE SÉCURITÉ DE LA PILE**

Lorsque vous installez une nouvelle pile, n'oubliez pas sa polarité +/-.  
Utilisez des piles du même type que celles recommandées pour cet appareil.  
Ne mélangez pas des piles usagées avec des piles neuves, des piles de composition différente ou des piles de différents fabricants pour éviter les fuites potentielles.  
Ne jetez pas les piles usagées directement dans la poubelle, uniquement dans des conteneurs spéciaux.  
Contactez votre autorité locale pour obtenir des conseils sur le recyclage.  
Ne chargez pas une pile non rechargeable.  
Ne court-circuitez pas les bornes d'alimentation.  
Ne jamais chauffer, déformer ou exposer la pile à des sources de chaleur directes telles qu'un ensoleillement excessif, un radiateur ou un feu.  
Risque d'explosion ! La pile ne doit pas être démontée, jetée dans un feu ou court-circuitée.  
Retirez la pile de l'appareil lorsque vous ne l'utilisez pas pendant une longue période afin d'éviter tout dommage dû à une éventuelle fuite.  
Tenez les piles hors de la portée des enfants.  
Une pile déchargée doit être immédiatement retirée de l'appareil.  
Une pile déchargée peut fuir et endommager l'appareil.  
Si vos mains entrent en contact avec l'acide de la pile, rincez-les sous l'eau courante.  
En cas de contact avec les yeux, contactez un médecin. L'acide de la pile peut provoquer des irritations ou des brûlures.  
Avaler des piles peut être fatal ! Tenir à l'écart des enfants et des animaux.

## (RU) УКАЗАНИЯ ПО БЕЗОПАСНОЙ ЭКСПЛУАТАЦИИ!

Перед использованием устройства необходимо ознакомиться с настоящей инструкцией по эксплуатации и сохранить ее для дальнейшего использования. Самостоятельный ремонт и модификация приводит к потере гарантии. Производитель не несет ответственности за повреждения, возникающие в результате неправильного монтажа или эксплуатации устройства. Самостоятельный монтаж и запуск устройства возможен при наличии у монтажника базовых знаний в области электричества и использовании соответствующих инструментов. В связи с тем, что технические характеристики постоянно модифицируются, производитель оставляет за собой право вносить изменения, касающиеся характеристик изделия, а также вводить другие конструкционные решения, не ухудшающие параметры и потребительских свойств продукта. Дополнительную информацию о продуктах марки ORNO можно найти на сайте [www.orno.pl](http://www.orno.pl). Orno-Logistic Sp. z o.o. не несет ответственности за последствия, возникающие из-за несоблюдения рекомендаций настоящей инструкции. Фирма Orno-Logistic Sp. z o.o. оставляет за собой право вносить изменения в инструкцию. Текущую версию можно загрузить с сайта [support.orno.pl](http://support.orno.pl). Все права на перевод/интерпретацию и авторские права на настоящую инструкцию защищены.

1. Не используйте изделие не по назначению.
2. Не погружайте изделие в воду и другие жидкости.
3. Прибор не предназначен для промышленного использования.
4. Прибор предназначен для использования в границах максимальной нагрузки.
5. Не используйте устройство с поврежденным корпусом.
6. Не проводите самостоятельных ремонтов.
7. Все действия следует выполнять при отключенном электропитании.

*Każde gospodarstwo jest użytkownikiem sprzętu elektrycznego i elektronicznego, a co za tym idzie potencjalnym wytwórcą niebezpiecznego dla ludzi i środowiska odpadu, z tytułu obecności w sprzęcie niebezpiecznych substancji, mieszanin oraz części składowych. Z drugiej strony sprzęt to cenny materiał, z którego możemy odzyskać surowce takie jak miedź, cyna, szkło, żelazo i inne. Symbol przekreślonego kosza na śmieci umieszczony na sprzęcie, opakowaniu lub dokumentach do niego dołączonych wskazuje na konieczność selektywnego zbierania użytego sprzętu elektrycznego i elektronicznego. Wyróbów tak oznaczonych, pod karą grzywny, nie można wyrzucać do zwykłych śmieci razem z innymi odpadami. Oznakowanie oznacza jednocześnie, że sprzęt został wprowadzony do obrotu po dniu 13 sierpnia 2005r. Obowiązkiem użytkownika jest przekazanie użytego sprzętu do wyznaczonego punktu zbiórki w celu właściwego jego przetworzenia. Użyty sprzęt może zostać również oddany do sprzedawcy, w przypadku zakupu nowego urządzenia w ilości nie większej niż nowy kupowany sprzęt tego samego rodzaju. Informacje o dostępnym systemie zbierania użytego sprzętu elektrycznego można znaleźć w punkcie informacyjnym sklepu oraz w urzędzie miasta/gminy. Odpowiednie postępowanie ze użytym sprzętem zapobiega negatywnym konsekwencjom dla środowiska naturalnego i ludzkiego zdrowia!*

*Each household is a user of electrical and electronic equipment, and hence a potential producer of hazardous waste for humans and the environment, due to the presence of hazardous substances, mixtures and components in the equipment. On the other hand, used equipment is valuable material from which we can recover raw materials such as copper, tin, glass, iron and others. The WEEE sign placed on the equipment, packaging or documents attached to it indicates the need for selective collection of waste electrical and electronic equipment. Products so marked, under penalty of fine, cannot be thrown into ordinary garbage along with other waste. The marking means at the same time that the equipment was placed on the market after August 13, 2005. It is the responsibility of the user to hand the used equipment to a designated collection point for proper processing. Used equipment can also be handed over to the seller, if one buys a new product in an amount not greater than the new purchased equipment of the same type. Information on the available collection system of waste electrical equipment can be found in the information desk of the store and in the municipal office or district office. Proper handling of used equipment prevents negative consequences for the environment and human health!*

*Jeder Haushalt ist ein Nutzer von elektrischen und elektronischen Geräten und dadurch auch ein potenzieller Produzent von für Menschen und Umwelt gefährlichen Abfällen aufgrund der sich darin befindenden gefährlichen Stoffe, Mischungen und Bestandteile. Andererseits sind die gebrauchten Geräte auch ein wertvoller Stoff, aus denen wir Rohstoffe wie: Kupfer, Zinn, Glas, Eisen und andere wieder verwerten können. Das Zeichen einer durchgestrichenen Mülltonne auf dem Gerät, der Verpackung oder in den Dokumenten, die dem Gerät beigelegt sind, weist darauf hin, dass die elektronischen und elektrischen Altgeräte getrennt gesammelt werden müssen. Die so gekennzeichneten Produkte dürfen nicht im normalen Hausmüll mit anderen Abfällen entsorgt werden, unter Androhung einer Geldbuße. Das Zeichen bedeutet auch, dass das Gerät nach dem 13. August 2005 in den Verkehr gebracht wurde. Der Nutzer ist verpflichtet, das Altgerät an die angewiesene Rücknahmestelle zu übermitteln, damit es richtig wieder verwertet wird. Beim Kauf von neuen Geräten kann man die Altgeräte in gleicher Menge und Art beim Verkäufer zurückgeben. Die Informationen über das System der Sammlung der elektrischen Altgeräte kann man sich bei einem Auskunftspunkt des Ladens sowie bei der Stadt-/Gemeindeverwaltung einholen. Der richtige Umgang mit den Altgeräten verhindert negative Konsequenzen für die Umwelt und die Gesundheit!*

*Chaque foyer est un utilisateur d'équipements électriques et électroniques et donc un producteur potentiel de déchets dangereux pour l'homme et l'environnement en raison de la présence de substances, de mélanges et de composants dangereux dans les équipements. D'autre part, les déchets d'équipements sont une matière précieuse qui peut être une source de matières premières secondaires telles que le cuivre, l'étain, le verre, le fer et autres. Le symbole de la poubelle barrée sur les appareils, les emballages ou les documents d'accompagnement indique la nécessité d'une collecte séparée des déchets d'équipements électriques et électroniques. Les produits ainsi étiquetés ne peuvent pas, sous peine d'amende, être jetés dans les ordures ménagères avec les autres déchets. Le marquage indique également que l'équipement a été mis sur le marché après le 13 août 2005. Il incombe à l'utilisateur de remettre les équipements usagés à un point de collecte désigné pour un traitement approprié. Les équipements usagés peuvent également être retournés au vendeur lors de l'achat d'un nouveau produit pour une quantité ne dépassant pas celle du nouvel équipement du même type acheté. Les informations sur la collecte de déchets d'équipements électriques sont disponibles au point d'information du magasin et au bureau municipal. Une bonne gestion des déchets d'équipements permet d'éviter les conséquences négatives pour l'environnement et la santé humaine!*

*Każde domostwo jest użytkownikiem elektrycznego i elektronicznego wyposażenia, a zatem potencjalnym producentem odpadów, niebezpiecznych dla ludzi i środowiska, w związku z obecnością w urządzeniach i częściach składowych substancji, mieszanin i komponentów. Z drugiej strony, używane urządzenia to cenny materiał, z którego można odzyskać surowce, takie jak miedź, cyna, szkło, żelazo i inne. Symbol przekreślonego kosza na śmieci, umieszczony na urządzeniu, opakowaniu lub dokumentach, wskazuje na konieczność selektywnego zbierania użytego sprzętu elektrycznego i elektronicznego. Produkty tak oznaczone nie mogą być wyrzucane do zwykłych odpadów domowych wraz z innymi odpadami. Oznakowanie oznacza jednocześnie, że sprzęt został wprowadzony do obrotu po dniu 13 sierpnia 2005 r. Użytkownik jest zobowiązany do przekazania użytego sprzętu do wyznaczonego punktu zbiorczego w celu właściwego jego przetworzenia. Użyty sprzęt może być również oddany do sprzedawcy, w przypadku zakupu nowego urządzenia w ilości nie większej niż nowy kupowany sprzęt tego samego rodzaju. Produkt wyposażony w przenośną baterię. Sposób montażu i usuwania baterii zamieszczono w poniższej instrukcji.*

*Used batteries and/or accumulators should be treated as separate waste and placed in an individual container. Used batteries or accumulators should be taken to a collection/accept point for used batteries and accumulators. For information on collection/collection points, contact your local authority or your local dealer. Used equipment may also be returned to the seller in case of purchase of a new product in a quantity not greater than the new purchased equipment of the same type. The product is equipped with a portable battery. Please refer to the following manual for instructions on how to install and remove batteries.*

*Verbrauchte Batterien und/oder Akkumulatoren sollen als separater Abfall betrachtet und in einem einzelnen Behälter entsorgt werden. Verbrauchte Batterien oder Akkumulatoren sind an eine Sammel-/Rücknahmestelle für verbrauchte Batterien und Akkumulatoren abzugeben. Informationen über diese Sammel-/Rücknahmestellen erhalten Sie bei Ihrer Gemeinde oder beim Verkäufer dieser Geräte. Beim Kauf von neuen Geräten kann man die Altgeräte in gleicher Menge und Art beim Verkäufer zurückgeben. Das Produkt ist mit einer mobilen Batterie ausgestattet. Die Informationen über Montage und Demontage der Batterien finden Sie in der folgenden Anleitung.*

*Les piles et/ou batteries usagées doivent être traitées comme des déchets séparés et placés dans un conteneur individuel. Les piles ou batteries usagées doivent être remises à un point de collecte/récupération des piles et batteries usagées. Les informations sur les points de collecte peuvent être obtenues auprès des autorités locales ou des revendeurs de ce type d'équipement. Les équipements usagés peuvent également être retournés au vendeur lors de l'achat d'un nouveau produit pour une quantité ne dépassant pas celle du nouvel équipement du même type acheté. Produit équipé d'une pile portable. L'installation et le retrait de la pile sont inclus dans les instructions ci-dessous.*

*Использованные батареи и/или аккумуляторы следует рассматривать как отдельные отходы и помещать в отдельный контейнер. Использованные батареи или аккумуляторы следует сдать в пункт сбора/приема использованных батарей и аккумуляторов. Информацию о пунктах сбора/приема можно получить в местных органах власти или у продавца этого типа оборудования. Истощенное оборудование также может быть возвращено продавцу в количестве, не превышающем количество нового приобретаемого оборудования того же типа. Продукт оснащен переносной батареей. Способ установки и извлечения батареек приведен в инструкции ниже.*

## ИНСТРУКЦИИ ПО БЕЗОПАСНОЙ ЭКСПЛУАТАЦИИ БАТАРЕЕК:

При установке новой батарейки обязательно соблюдайте полярность +/-.  
Используйте батарейки того же типа, который рекомендован для использования в этом устройстве.  
Не смешивайте использованные батарейки с новыми, батарейки разного состава или разных производителей, чтобы предотвратить возможную разгерметизацию.  
Не выбрасывайте использованную батарейку в контейнер для бытового мусора, выбрасывайте в специальные контейнеры для использованных батареек.  
За консультацией по повторному использованию обратитесь в местные органы.  
Не заряжайте батарейки, не предназначенные для зарядки (не являющиеся аккумулятором).  
Не закорачивайте клеммы питания.  
Запрещается подогреть, деформировать батарейку, а также подвергать ее воздействию прямых источников тепла, таких как интенсивный солнечный свет, батарея отопления, огонь.  
Опасность взрыва! Батарейку нельзя разбирать, бросать в огонь или замыкать накоротко.  
Выньте батарейку из устройства, если оно не используется в течение длительного времени, чтобы избежать повреждения из-за возможной протечки.  
Храните батарейку в недоступном для детей месте.  
Используйте батарейку необходимо немедленно вынуть из устройства.  
Разряженная батарейка может протекать, что может повредить устройство.  
В случае попадания кислоты из батарейки на руки, промойте руки под проточной водой.  
В случае попадания в глаза, обратитесь к врачу. Кислота, находящаяся в батарее, может вызвать раздражение или ожоги.  
Проглатывание батарейки может быть смертельно! Держите батарейку подальше от детей и животных.



## SKRÓCONA INSTRUKCJA OBSŁUGI/ QUICK GUIDE/ KURZANLEITUNG/ GUIDE RAPIDE DE L'UTILISATEUR/ СОКРАЩЕННОЕ РУКОВОДСТВО ПО ЭКСПЛУАТАЦИИ

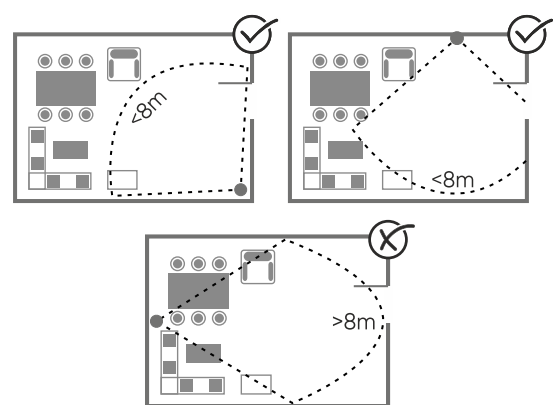

rys.1/ fig.1/ Abb.1/ рис.1

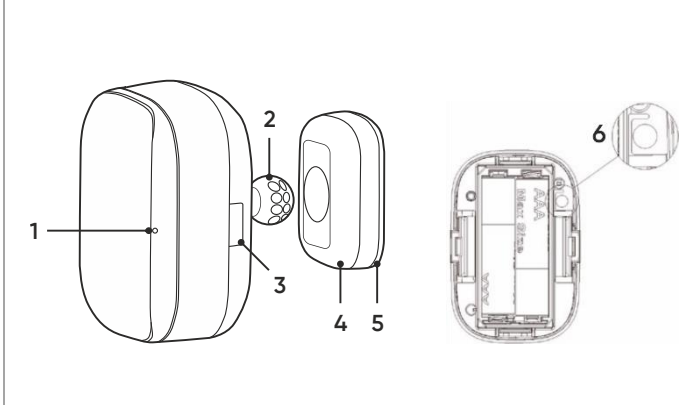

rys.2/ fig.2/ Abb.2/ рис.2



rys.3/ fig.3/ Abb.3/ рис.3

System komunikacji	Communication system	Kommunikationssystem	Système de communication	Система связи	beprzewodowy/ wireless/ kabeles/ sans fil/ беспроводная
Częstotliwość sieci bezprzewodowej	WLAN frequency	WLAN-Frequenz	Fréquence du réseau sans fil	Частота беспроводной сети	2.4GHz (802.11b/g/n)
Maksymalna moc nadawania	Maximum transmitting power	Maximale Sendeleistung	Puissance d'émission maximale	Максимальная мощность передачи	<100mW EIRP
Zasilanie	Power supply	Versorgung	Alimentation	Питание	2x AAA (w zestawie/ included/ enthalten/ inclus/ в комплекте)
Napięcie nominalne	Nominal voltage	Nennspannung	Tension nominale	Номинальное напряжение	3V DC
Pobór prądu podczas pracy	Power consumption during operation	Stromverbrauch im Betrieb	Consommation de courant pendant le fonctionnement	Потребляемый ток во время работы	≤65mA
Pobór prądu podczas czuwania	Power consumption during standby	Stromverbrauch im Standby-Modus	Consommation de courant pendant la veille	Потребляемый ток в режиме ожидания	≤50uA
Kąt detekcji czujnika	Detection angle	Erfassungswinkel	Angle de détection	Угол охвата	100° (w poziomie/ horizontal/ horizontalement/ горизонтально)
Zasięg detekcji czujnika	Detection range	Erfassungsbereich	Portée de détection	Дальность действия	<8m
Opóźnienie czasowe	Time delay	Zeitverzögerung	Délai	Временная задержка	60s
Prędkość wykrywanego obiektu	Detected object's speed	Geschwindigkeit des erfaßten Objekts	Vitesse de l'objet détecté	Скорость обнаруживаемого объекта	0,5-1m/s
Wysokość instalacji	Installation height	Montagehöhe	Hauteur de montage	Высота установки	2-2,5m
Stopień ochrony IP	Ingress protection IP	Schutzart IP	Degré de protection IP	Степень защиты IP	IP20
Temperatura pracy	Working temperature	Betriebstemperatur	Température de travail	Рабочая темп.	0°C ~ +50°C
Wilgotność pracy	Operating humidity	Betriebsfeuchte	Humidité de fonctionnement	Рабочая влажность	10%-90%RH
Materiał	Material	Werkstoff	Matériau	Материал	tworzywo sztuczne/ plastic/ Kunststoff/ plastique/ пластик
Wymiary	Dimensions	Abmessungen	Dimensions	Размеры	61 x 41 x 53mm
Waga netto	Net weight	Nettogewicht	Poids net	Вес нетто	0,037kg

## (PL) Czujnik ruchu PIR TUYA Smart Wi-Fi

Inteligentny czujnik ruchu PIR to nowoczesne urządzenie, wykorzystujące najnowsze technologie w zakresie detekcji ruchu. Dzięki zintegrowanej funkcji Wi-Fi z platformą Tuya Smart, czujnik ruchu umożliwia użytkownikom dostęp do zdalnej kontroli urządzenia za pomocą smartfona. Wystarczy zainstalować aplikację Tuya Smart na telefon, który obsługuje systemy Android lub iOS i sparować z czujnikiem. Konfiguracja ta umożliwia sterowanie z każdego miejsca na świecie. Czujnik PIR wyposażony jest w podczerwień, która reaguje na najmniejsze ruchy w zasięgu detekcji. Montaż jest niezwykle intuicyjny, a funkcje takie jak czułość detekcji czy czas reakcji zapewniają elastyczność w dostosowaniu do indywidualnych preferencji. Dodatkowo czujnik może być zintegrowany z innymi urządzeniami smart home, tworząc spójny system automatyzacji, np. automatycznego włączania oświetlenia czy powiadomienie o ruchu poprzez powiązane urządzenia, takie jak kamery monitoringu albo systemy alarmowe. Biała soczewka i unikatowa konstrukcja sprawiają, że czujnik staje się niemal niewidoczny na ścianie. Praktyczne ramię mocujące umożliwia swobodne ustawienie w pożądanym położeniu, a błyszcząco-matowe wykończenie powierzchni pasuje do każdego wnętrza.

### INSTALACJA

- Otwórz kieszeń na baterie czujnika naciskając klamry (3) znajdujące się po bokach urządzenia i umieść w niej dwie baterie AAA, upewniając się, że zachowano odpowiednią polaryzację +/-.
- Zalecenia przed instalacją (rys. 1):
  - Zaleca się instalację czujnika równoległe do kierunku wykrywanego ruchu.
  - Nie zaleca się instalacji czujnika prostopadle (na wprost) do kierunku wykrywanego ruchu.
  - W obszarze wykrywania nie powinny znajdować się żadne duże przeszkody.
  - Zaleca się, aby odległość od obszaru detekcji w linii prostej była mniejsza niż 5 m.
  - Odległość między czujnikiem a podłogą powinna wynosić 2-2,5 m.
- Zamontuj czujnik w wybranym miejscu:
  - Montaż przy użyciu taśmy 3M:** wyczyść i odłuść miejsce montażu. Używając taśmy 3M (w zestawie) przyklej bazę czujnika (4, 5) w wybranym miejscu. Wciśnij ramię czujnika (2) w bazę i ustaw urządzenie w pożądanym położeniu.
  - Montaż przy użyciu śrub:** płaskim śrubokrętem oddziel tylną część bazy czujnika (5) i przy jej pomocy wyznacz miejsce wywiercenia otworów montażowych. Wywierć dwa otwory, a następnie umieść w nich kołki. Przykręć tylną część bazy w wybrane miejsce, a następnie nałóż bazę i czujnik.

Uproszczona deklaracja zgodności

Omo-Logistic Sp. z o.o. oświadcza, że typ urządzenia radiowego OR-SH-17600 Czujnik ruchu PIR TUYA Smart Wi-Fi jest zgodny z dyrektywą 2014/53/UE. Pełen tekst deklaracji zgodności UE jest dostępny pod następującym adresem internetowym: [www.omo.pl](http://www.omo.pl).

## (EN) TUYA Smart Wi-Fi PIR motion sensor

The PIR smart motion sensor is a modern device that uses the latest technology in motion detection. With integrated Wi-Fi functionality with the Tuya Smart platform, the motion sensor allows users to access remote control of the device using a smartphone. Simply install the Tuya Smart app on a phone that supports Android or iOS and pair it with the sensor. This setup allows control from anywhere in the world. The PIR sensor is equipped with infrared light, which reacts to the slightest movements within the detection range. Installation is extremely intuitive, and features such as detection sensitivity and response time provide flexibility to suit individual preferences. In addition, the sensor can be integrated with other smart home devices to create a cohesive automation system, such as automatically turning on lights or notifying motion through related devices such as surveillance cameras or alarm systems. The white lens and unique design make the sensor almost invisible on the wall. The practical mounting arm allows free positioning in the desired position, and the glossy-matte surface finish matches any interior.

### INSTALLATION

- Open the sensor's battery compartment by pressing the clamps (3) located on the sides of the device and place two AAA batteries in it, making sure that the correct +/- polarity is maintained.
- Pre-installation recommendations (fig. 1):
  - It is recommended to install the sensor parallel to the direction of detected motion.
  - It is not recommended to install the sensor perpendicular (straight ahead) to the direction of detected motion.
  - It is recommended that the distance from the detection area in a straight line be less than 5 m.
  - The distance between the sensor and the floor should be 2-2.5 m.
- Mount the sensor at the desired location:
  - Mounting with 3M tape:** clean and degrease the mounting location. Using 3M tape (included), stick the sensor base (4, 5) in the selected location. Push the sensor arm (2) into the base and adjust the device to the desired position.
  - Mounting with screws:** using a flathead screwdriver, separate the back part of the sensor base (5) and, with its help, determine the place where to drill the mounting holes. Drill two holes with and then place the dowels in them. Screw the back part of the base to the selected place, and then attach the base and the sensor.

Simplified declaration of conformity

Omo-Logistic Sp. z o.o. declares that the OR-SH-17600 TUYA Smart Wi-Fi PIR motion sensor is compatible with directive 2014/53/EU. The full text of the EU declaration of conformity is available at the following Internet address: [www.omo.pl](http://www.omo.pl).

### OBŚLUGA

Aby poprawnie korzystać czujnika należy połączyć go z siecią Wi-Fi oraz z kontem Tuya Smart. Podczas parowania upewnij się, że w telefonie zostało włączone Wi-Fi oraz Bluetooth.

- Zeskanuj kod QR (rys. 3) lub wyszukaj aplikację Tuya Smart w sklepie App Store lub Google Play i pobierz aplikację. Po instalacji otwórz aplikację i stwórz konto.
- Wciśnij i przytrzymaj (ok. 5s) przycisk połączenia (6), dioda LED (1) zacznie migać na zielono.
- W aplikacji wybierz przycisk **Dodaj urządzenie**. Telefon powinien automatycznie wykryć nowe urządzenie. Kliknij ikonę **Dodaj/Add** i podążaj za instrukcjami w aplikacji: zaloguj się do swojej wybranej sieci Wi-Fi i poczekaj cierpliwie na zakończenie procesu parowania. By zapewnić lepszy sygnał podczas parowania urządzeń trzymaj swój telefon w pobliżu czujnika. Po skończonej konfiguracji czujnik połączy się z internetem. Możesz nadać swoją własną nazwę urządzeniu i zakończyć proces klikając przycisk **Zakończ**.
- Po skonfigurowaniu urządzenia możesz swobodnie nadzorować czujnik z poziomu telefonu, sprawdzać jego status oraz poziom baterii. Skonfigurowanie czujnika z innymi urządzeniami smart pozwoli Ci na efektywne i bezpieczne sterowanie wszystkimi sprzętami w swoim domu.

**Uwaga:** po jednorazowym wykryciu ruchu, czujnik przechodzi w stan spoczynku i wznowia wykrywanie ruchu po upływie ok. 60 sekund.

### OPERATION

In order to use the sensor properly, you need to pair it with a Wi-Fi network and a Tuya Smart account. When pairing, make sure that Wi-Fi and Bluetooth are enabled on your phone.

- Scan the QR code or search for the Tuya Smart app in the App Store or Google Play store and download the app. After installation, open the app and create an account.
- Press and hold (about 5s) the connection button (2) - the LED (1) starts flashing green.
- In the app, select the **Add Device** button. Your phone should automatically detect the new device. Click the **Add/Icon** and follow the instructions in the app: log into your chosen Wi-Fi network and wait patiently for the pairing process to complete. To ensure a better signal when pairing devices, keep your phone close to the sensor. Once the setup is complete, the detector will connect to the Internet. You can name the device and finish the process by clicking **Finish**.
- Once the device is configured, you can freely monitor the sensor from your phone, check its status and battery level. Configuring the sensor with other smart devices will allow you to effectively and safely control all the equipment in your home.

**Note:** after detecting motion once, the sensor goes into a standby mode and resumes motion detection after approx. 60 seconds.

## (DE) TUYA Smart Wi-Fi PIR-Bewegungsmelder

Der intelligente PIR-Bewegungsmelder ist ein modernes Gerät, das die neueste Technologie zur Bewegungserkennung nutzt. Durch die integrierte Wi-Fi-Funktionalität mit der Tuya Smart-Plattform ermöglicht der Bewegungsmelder den Nutzern die Fernsteuerung des Geräts über ein Smartphone. Installieren Sie einfach die Tuya Smart App auf einem Telefon, das Android oder iOS unterstützt, und verbinden Sie es mit dem Sensor. Diese Einrichtung ermöglicht die Steuerung von jedem Ort der Welt aus. Der PIR-Sensor ist mit Infrarotlicht ausgestattet, das auf die kleinsten Bewegungen im Erfassungsbereich reagiert. Die Installation ist äußerst intuitiv, und Funktionen wie Erkennungsempfindlichkeit und Reaktionszeit ermöglichen eine flexible Anpassung an individuelle Präferenzen. Darüber hinaus kann der Sensor in andere Smart-Home-Geräte integriert werden, um ein zusammenhängendes Automatisierungssystem zu schaffen, z. B. das automatische Einschalten von Licht oder die Meldung von Bewegungen durch verwandte Geräte wie Überwachungskameras oder Alarmanlagen. Die weiße Linse und das einzigartige Design machen den Sensor an der Wand fast unsichtbar. Der praktische Montagearm ermöglicht die freie Positionierung in der gewünschten Position, und die glänzend-matte Oberfläche passt zu jeder Einrichtung.

### MONTAGE

- Öffnen Sie das Batteriefach des Sensors, indem Sie auf die Klemmen (3) an den Seiten des Geräts drücken, und legen Sie zwei AAA-Batterien ein, wobei Sie auf die richtige Polarität (+/-) achten müssen.
- Empfehlungen zur Vorinstallation (Abb. 1):
  - Es wird empfohlen, den Sensor parallel zur Richtung der erkannten Bewegung zu installieren.
  - Es wird nicht empfohlen, den Sensor rechtwinklig (geradeaus) zur Richtung der erkannten Bewegung zu installieren.
  - Es wird empfohlen, dass der Abstand zum Erfassungsbereich in einer geraden Linie weniger als 5m beträgt,
  - Der Abstand zwischen dem Sensor und dem Boden sollte 2-2,5 m betragen.
- Montieren Sie den Sensor und den Magneten an der gewünschten Stelle:
  - Montage mit 3M-Klebeband:** Reinigen und entfetten Sie den Montageort. Kleben Sie den Sensorsockel (4) mit 3M-Klebeband (im Lieferumfang enthalten) an die ausgewählte Stelle. Schieben Sie den Sensorarm (2) in den Sockel und stellen Sie das Gerät auf die gewünschte Position ein.
  - Montage mit Schrauben:** Trennen Sie mit einem Schlitzschraubendreher den hinteren Teil des Sensorsockels (5) und bestimmen Sie mit seiner Hilfe die Stelle, an der die Befestigungslöcher gebohrt werden sollen. Bohren Sie zwei Löcher und setzen Sie dann die Dübel ein. Schrauben Sie den hinteren Teil des Sockels an die gewählte Stelle, und befestigen Sie dann den Sockel und den Sensor.

### Vereinfachte Konformitätserklärung

Omo-Logistic Sp. z o.o. erklärt, dass der Funkgerädetyp OR-SH-17600 TUYA Smart Wi-Fi PIR-Bewegungsmelder mit der Richtlinie 2014/53/EU vereinbar ist. Der vollständige Text der EU-Konformitätserklärung ist unter folgender Internetadresse abrufbar: [www.omo.pl](http://www.omo.pl).

## (FR) Détecteur de mouvement PIR Tuya Smart Wi-Fi

Le capteur de mouvement intelligent PIR est un appareil de pointe qui utilise les dernières technologies en matière de détection de mouvement. Grâce à la fonctionnalité Wi-Fi intégrée à la plateforme Tuya Smart, le capteur de mouvement permet aux utilisateurs d'accéder au contrôle à distance de l'appareil via un smartphone. Il vous suffit d'installer l'application Tuya Smart sur votre téléphone Android ou iOS et de l'appairer avec le capteur. Cette configuration permet un contrôle depuis n'importe quel endroit du monde. Le capteur PIR est équipé de la technologie infrarouge qui réagit aux moindres mouvements à l'intérieur de la zone de détection. Le montage est extrêmement intuitif et des caractéristiques telles que la sensibilité de détection et le temps de réponse permettent de s'adapter aux préférences de chacun. En outre, le capteur peut être intégré à d'autres dispositifs domestiques intelligents pour créer un système d'automatisation cohérent, par exemple en allumant automatiquement les lumières ou en notifiant des mouvements par le biais de dispositifs connexes tels que des caméras de surveillance ou des systèmes d'alarme. La lentille blanche et le design unique rendent le capteur presque invisible sur le mur. Le bras de montage pratique permet de positionner librement l'appareil dans la position souhaitée, et la finition de surface brillante et mate s'adapte à tous les intérieurs.

### INSTALLATION

- Ouvrez le compartiment à piles du capteur en appuyant sur les fermoirs (3) situés sur les côtés de l'appareil et placez deux piles AAA dans le compartiment, en veillant à respecter la polarité +/-.
- Recommandations avant l'installation (fig. 1) :
  - Il est recommandé de monter le capteur parallèlement à la direction du mouvement détecté.
  - Il n'est pas recommandé de monter le capteur perpendiculairement (tout droit) à la direction du mouvement détecté.
  - Il ne doit pas y avoir d'obstacles importants dans la zone de détection,
  - Il est recommandé que la distance de la zone de détection en ligne droite soit inférieure à 5m.
  - La distance entre le capteur et le sol doit être de 2 à 2,5 m.
- Monter le capteur à son emplacement souhaité:
  - Montage à l'aide d'un ruban adhésif 3M:** nettoyez et dégraissez l'emplacement de montage. À l'aide du ruban adhésif 3M (fourni), collez la base du capteur (4, 5) à l'endroit souhaité. Poussez le bras du capteur (2) dans la base et mettez l'appareil dans la position souhaitée.
  - Montage par vis:** à l'aide d'un tournevis à lame plate, séparez la partie arrière de la base du capteur (5) et utilisez-le pour marquer l'endroit où percez les trous de montage. Percez deux trous et placez-y les chevilles. Vissez l'arrière de la base à l'emplacement souhaité, puis appliquez la base et le capteur.

### Déclaration de conformité simplifiée

Omo-Logistic Sp. z o.o. déclare que la sonnette sans fil OR-SH-17600 Détecteur de mouvement PIR Tuya Smart Wi-Fi est compatible avec la directive 2014/53/UE. Le texte complet de la déclaration de conformité de l'UE est disponible à l'adresse Internet suivante : [www.omo.pl](http://www.omo.pl).

## (RU) Датчик движения Tuya Smart Wi-Fi

Интеллектуальный датчик движения PIR – это современное устройство, использующее новейшие технологии обнаружения движения. Благодаря встроенной функции Wi-Fi с платформой Tuya Smart, датчик движения позволяет пользователям получить доступ к дистанционному управлению устройством через смартфон. Достаточно установить приложение Tuya Smart на свой телефон с операционной системой Android или iOS, а затем сопрячь его с датчиком. Такая конфигурация позволяет управлять устройством из любой точки мира. Датчик PIR оснащен инфракрасным излучением, которое реагирует на малейшие движения в пределах зоны обнаружения. Установка чрезвычайно интуитивна, а такие функции, как чувствительность обнаружения и время реакции, обеспечивают гибкость в соответствии с индивидуальными предпочтениями. Кроме того, датчик может быть интегрирован с другими устройствами «умного дома» для создания целостной системы автоматизации, например, автоматического включения света или оповещения о движении через связанные устройства, такие как камеры наблюдения или системы сигнализации. Белая линза и уникальный дизайн делают датчик практически незаметным на стене. Практичный монтажный кронштейн позволяет свободно установить его в нужном положении, а глянцево-матовая отделка поверхности подходит к любому интерьеру.

### УСТАНОВКА

- Откройте батарейный отсек датчика, нажав на застёжки (3) по бокам устройства, и поместите в него две батарейки типа AAA, соблюдая правильную полярность +/-.
- Рекомендации перед началом установки (рис. 1):
  - Рекомендуется устанавливать датчик параллельно направлению обнаруживаемого движения.
  - Не рекомендуется устанавливать датчик перпендикулярно (напротив) направлению обнаруживаемого движения.
  - В зоне обнаружения не должно быть больших препятствий,
  - Рекомендуется, чтобы расстояние от зоны обнаружения по прямой не превышало 5м,
  - Расстояние между датчиком и поверхностью должно составлять 2-2,5 м.
- Установите датчик на выбранном месте:
  - Установка с помощью ленты 3M:** очистите и обезжирьте место установки. С помощью ленты 3M (входит в комплект) приклейте основание датчика (4, 5) в нужном месте. Вставьте кронштейн датчика (2) в основание и установите устройство в нужном положении.
  - Монтаж с помощью винтов:** с помощью плоской отвертки отделите заднюю часть основания датчика (5) и отметьте с ее помощью места для сверления монтажных отверстий. Просверлите два отверстия и вставьте в них дюбели. Прикрутите заднюю часть основания к нужному месту, затем приложите основание и датчик.

### Упрощенная декларация соответствия

Компания Omo-Logistic Sp. z o.o. заявляет, что OR-SH-17600 Датчик движения Tuya Smart Wi-Fi совместим с Директивой 2014/53/EU. Полный текст декларации соответствия ЕС доступен по следующему интернет-адресу: [www.omo.pl](http://www.omo.pl).

### BETRIEB

- Um den Sensor richtig nutzen zu können, müssen Sie ihn mit einem Wi-Fi-Netzwerk und einem Tuya Smart-Konto koppeln. Stellen Sie beim Koppeln sicher, dass Wi-Fi und Bluetooth auf dem Handy aktiviert sind.
- Scannen Sie den QR-Code oder suchen Sie im App Store oder Google Play Shop nach der Tuya Smart App und laden Sie die App herunter. Nach der Installation öffnen Sie die App und erstellen ein Konto.
  - Halten Sie die Verbindungstaste (2) gedrückt (ca. 5s) - die LED (1) beginnt grün zu blinken.
  - Wählen Sie in der Anwendung die Taste *Gerät hinzufügen*. Das Handy sollte das neue Gerät automatisch erkennen. Klicken Sie auf das Symbol *Hinzufügen* und folgen Sie den Anweisungen in der App: Melden Sie sich bei dem von Ihnen gewählten Wi-Fi-Netzwerk an und warten Sie geduldig, bis der Kopplungsprozess abgeschlossen ist. Um ein besseres Signal beim Koppeln von Geräten zu gewährleisten, halten Sie Ihr Handy nahe am Sensor. Sobald die Konfiguration abgeschlossen ist, verbindet sich der Sensor mit dem Internet. Sie können einen eigenen Gerätenamen vergeben und den Vorgang durch Klicken auf *Fertig* stellen abschließen.
  - Sobald das Gerät konfiguriert ist, können Sie den Sensor von Ihrem Telefon aus frei überwachen, seinen Status und den Batteriestand überprüfen. Wenn Sie den Sensor mit anderen intelligenten Geräten konfigurieren, können Sie alle Geräte in Ihrem Haus effektiv und sicher steuern.
- Wichtig:** nach einmaliger Bewegungserkennung geht der Sensor in einen Standby-Modus und nimmt die Bewegungserkennung nach ca. 60 Sekunden wieder auf.

### UTILISATION

- Pour utiliser correctement le capteur, il doit être connecté à un réseau Wi-Fi et à un compte Tuya Smart. Lors de l'appairage, assurez-vous que les fonctions Wi-Fi et Bluetooth sont activées sur le téléphone.
- Scannez le code QR ou recherchez l'application Tuya Smart dans l'App Store ou Google Play et téléchargez l'application. Après le montage, ouvrez l'application et créez un compte.
  - Appuyez sur le bouton de connexion (6) et maintenez-le enfoncé (env. 5 s), la LED (1) clignote en vert.
  - Dans l'application, sélectionnez le bouton *Ajouter un appareil*. Le téléphone devrait détecter automatiquement le nouvel appareil. Cliquez sur l'icône *Ajouter / Add* et suivez les instructions de l'application : connectez-vous au réseau Wi-Fi de votre choix et attendez patiemment la fin du processus d'appairage. Pour garantir un meilleur signal lors de l'appairage des appareils, gardez votre téléphone près du capteur. Une fois la configuration terminée, le capteur se connecte à Internet. Vous pouvez donner vous-même un nom à l'appareil et terminer le processus en cliquant sur *Terminer*.
  - Une fois l'appareil configuré, vous pouvez surveiller le capteur à partir de votre téléphone, en vérifiant son état et le niveau de la pile. La configuration du capteur avec d'autres appareils intelligents vous permettra de contrôler efficacement et en toute sécurité tous les appareils de votre maison.

**Remarque :** après avoir détecté un mouvement une fois, le capteur se met au repos et recommence à détecter des mouvements après environ 60 secondes.

### ОБСЛУЖИВАНИЕ

- Для того чтобы правильно использовать датчик, необходимо подключить его к сети Wi-Fi и учетной записи Tuya Smart. При сопряжении убедитесь, что на телефоне включены Wi-Fi и Bluetooth.
- Отсканируйте QR-код или найдите приложение Tuya Smart в App Store или Google Play и загрузите его. После установки откройте приложение и создайте учетную запись.
  - Нажмите и удерживайте (около 5 с) кнопку подключения (6), светодиод (1) начнет мигать зеленым.
  - В приложении выберите кнопку *Добавить устройство*. Телефон должен автоматически обнаружить новое устройство. В приложении выберите иконку *Добавить/Add* и следуйте инструкциям: войдите в выбранную сеть Wi-Fi и терпеливо дождитесь завершения процесса сопряжения. Чтобы обеспечить лучший сигнал, держите телефон рядом с датчиком при сопряжении устройств. После завершения настройки датчик подключится к Интернету. Вы можете задать собственное имя устройства и завершить процесс, нажав кнопку *Завершить*.
  - После настройки устройства вы можете следить за датчиком с помощью телефона, проверяя его состояние и уровень заряда батареи. Настройка датчика с другими умными устройствами позволит вам эффективно и безопасно управлять всеми приборами в доме.
- Примечание:** после однократного обнаружения движения датчик переходит в состояние покоя и возобновляет обнаружение движения примерно через 60 секунд.