

DUST PROFI LED

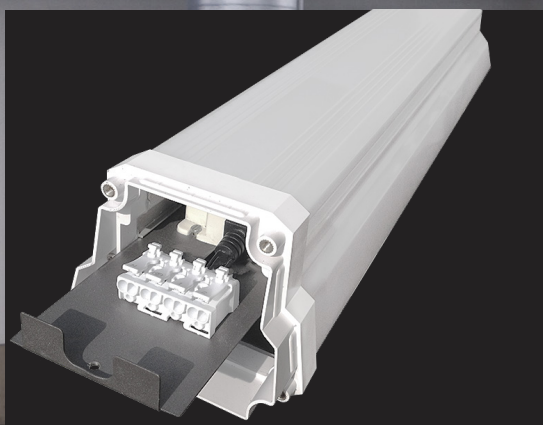

Oprawa objęta ochronionym
wzorem przemysłowym
Numery rejestracyjne:
002535310-0001,0002,0003

- obudowa: poliwęglan (PC)
- opatentowana monolityczna obudowa, która gwarantuje maksymalną szczelność i wytrzymałość mechaniczną
- wewnętrzny aluminiowy radiator wzmacniający całą konstrukcję
- energooszczędny zamiennik pyłoszczelnych opraw świetlówkowych T8
- błyskawiczny i bezmigotliwy zapłon
- natychmiastowe uzyskanie pełnego świecenia
- blisko dwukrotnie niższe zużycie energii elektrycznej w porównaniu z oświetleniem ze statecznikiem magnetycznym klasy B2
- ograniczony efekt zmniejszania strumienia światła (bez "wypalania" diod LED)
- optyczny system klosza, redukujący efekt olśnienia.
- wysoki współczynnik oddawania barw Ra/CRI
- zintegrowany zasilacz LED CCD
- pełna stabilizacja parametrów zasilania
- skompensowana moc bierna (PF>0,9)
- posiada wewnętrzne okablowanie przelotowe
- w pełni współpracuje z czujnikami, które sterują oświetleniem
- wysuwane zaciski sprężynowe ułatwiające i przyspieszające podłączenie elektryczne
- odporna na częste cykle włącz / wyłącz
- możliwość pracy w szerokim zakresie obciążenia termicznego i mechanicznego
- technologia LED SMD 2835 EPISTAR
- trwałość 50 000 godzin
- pyłoszczelna i wodoszczelna konstrukcja, wodoszczelna - odporna na intensywny strumień wody
- 5-letnia gwarancja (z wyjątkiem baterii w wersji emergency)

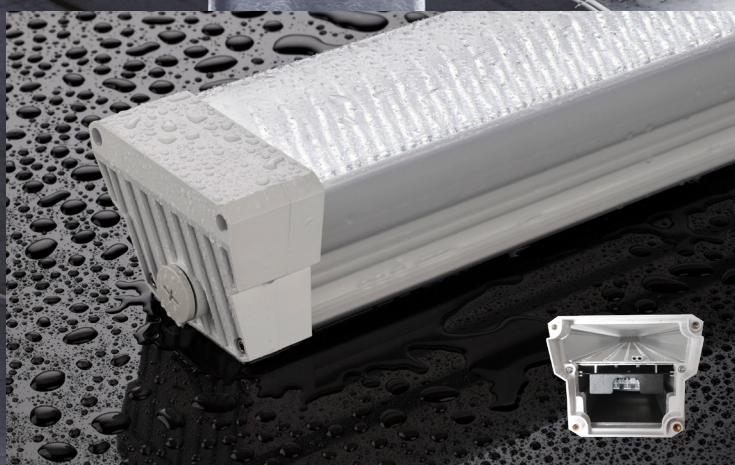

OPRAWY TECHNICZNE LED

DUST PROFI LED

- OPRAWA LED SMD

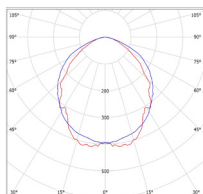
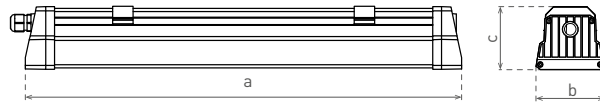

NEUTRAL WHITE

220-240V-50/60Hz

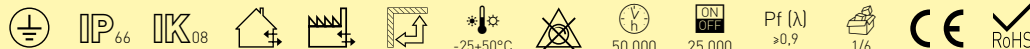

							$\frac{T_c}{CCT}$	$\frac{Ra}{CRI}$	$\frac{a}{[mm]}$	$\frac{b}{[mm]}$	$\frac{c}{[mm]}$	
DUST PROFI LED 60 NW	GXWP170	8592660111278		30	3900	neutralna biała	4200K	≥80	600	109	86	1,80
DUST PROFI LED 120 NW	GXWP171v3	8592660143620		53	8220	neutralna biała	4200K	≥80	1200	109	86	3,00
DUST PROFI LED 120 NW	GXWP171	8592660111285		55	7150	neutralna biała	4200K	≥80	1200	109	86	3,00
DUST PROFI LED 150 NW	GXWP172v3	8592660143637		64	10040	neutralna biała	4200K	≥80	1500	109	86	4,20
DUST PROFI LED 150 NW	GXWP172	8592660111292		70	9100	neutralna biała	4200K	≥80	1500	109	86	4,20

DUST PROFI LED EMERGENCY

- OPRAWA LED SMD Z PODTRZYMIANIEM BATERYJNYM
- tryb działania: sieciowo-awaryjne
- oprawa z serii DUST PROFI LED uzupełniona o moduł awaryjny
- kontrolka LED sygnalizuje:
 - ładowanie (zielony)
- 5 lat gwarancji na oprawę oświetleniową
- 2 lata gwarancji na baterie



											$\frac{T_c}{CCT}$	$\frac{Ra}{CRI}$	$\frac{a}{[mm]}$	$\frac{b}{[mm]}$	$\frac{c}{[mm]}$	
DUST PROFI LED 60 NW EMERGENCY	GXWP180	8592660111308		30	3900	5	600	3h	LiFePO4 3000mAh 6,4V	neutralna biała	4200K	≥80	685	109	86	2,20
DUST PROFI LED 120 NW EMERGENCY	GXWP181	8592660111315		55	7150	5	600	3h	LiFePO4 3000mAh 6,4V	neutralna biała	4200K	≥80	1285	109	86	4,00
DUST PROFI LED 150 NW EMERGENCY	GXWP182	8592660111322		70	9100	5	600	3h	LiFePO4 3000mAh 6,4V	neutralna biała	4200K	≥80	1585	109	86	4,95

• Akcesoria, patrz strona 36.