



## Parametry podstawowe

Gama produktów	Modicon Power Supply
Typ produktu lub komponentu	Zasilanie
Rodzaj zasilacza	Zasilacz impulsowy regulowany
Opcja wariantu	Optimized
Materiał obudowy	Metal
Nominal input voltage	100...240 V AC jednofazowy 100...240 V AC faza do fazy 140...375 V prąd stały (DC)
Moc znamionowa w W	240 W
Napięcie wyjściowe	48 V DC
Prąd wyjściowy zasilania	10 A

## Parametry uzupełniające

Ograniczenia napięcia wejściowego	85...264 V prąd przemienny (AC) 120...375 V prąd stały (DC)
Nominal network frequency	50...60 Hz
Network system compatibility	TN TT IT
Maximum leakage current	1 mA 240 V AC
Typ zabezpieczenia wejścia	Bezpiecznik zintegrowany (niewymienny) 10 A External protection (recommended) 20 A External protection (recommended) 16 A External protection (recommended) 13 A
Prąd rozruchowy	45 A w 115 V 90 A w 230 V
Podziałki 18 mm	0,95 at 115 V prąd przemienny (AC) 0,95 at 230 V prąd przemienny (AC)
Wydajność	85 % w 115 V AC 88 % w 230 V AC
Output voltage adjustment	44...54 V
Straty mocy w watach (W)	45 W
Obciążenie prądowe	< 5.4 A 115 V AC < 2.7 A 230 V AC < 5 A 140 V DC
Turn-on time	< 1 s
Czas podtrzymania	> 20 ms 115 V prąd przemienny (AC) > 20 ms 230 V prąd przemienny (AC)
Startup with capacitive loads	8000 µF
Prąd różnicowy doziemny tętniący	200 mV
Sredni czas między uszkodzeniami (MTBF)	At 25 °C, pełne obciążenie conforming to SR 332
Rodzaj zabezpieczenia wyjścia	Przeciw przeciążeniu i zwarcia, technologia zabezpieczeniowa: reset automatyczny Against over temperature, technologia zabezpieczeniowa: manual reset Przeciw przepięciu, technologia zabezpieczeniowa: manual reset

Przylączya - zaciski	Połączenie na wkręty: 0.5...4 mm <sup>2</sup> , (AWG 20...AWG 12) without wire end ferrule dla wyjście Połączenie na wkręty: 0.5...2.5 mm <sup>2</sup> , (AWG 20...AWG 14) with wire end ferrule dla wyjście Połączenie na wkręty: 0.75...4 mm <sup>2</sup> , (AWG 18...AWG 12) without wire end ferrule dla wejście Połączenie na wkręty: 0.75...4 mm <sup>2</sup> , (AWG 18...AWG 12) with wire end ferrule dla wejście
Line and load regulation	< 1.5 % network 0 to 100 % load at 25 °C < 0.5 % network full voltage range in line at 25 °C
Lampka led LED informująca o stanie łącznika	1 lampka LED (zielony) napięcie wyjściowe
Głębokość	128,5 mm
Wysokość	123,6 mm
Szerokość	85,5 mm
Masa produktu	1,25 kg
Sprzęg wyjściowy	Single/parallel by switch
Oznakowanie	CE UKCA
Pomoc do montażu	Cylinder typu TH35-15 szyna zgodnie z IEC 60715 Cylinder typu TH35-7.5 szyna zgodnie z IEC 60715 Podwójny profil DIN szyna
Zasilanie	SELV zgodnie z EN/IEC 60950-1 SELV zgodnie z EN/IEC 60204-1 SELV zgodnie z IEC 60364-4-41
Wytrzymałość dielektryczna	3000 V prąd przemienny (AC) z input to output izolacja 2000 V prąd przemienny (AC) z input to ground izolacja 1500 V prąd przemienny (AC) z output to ground izolacja
Service life	10 rok 40 °C 50 % load
Kategoria przepięciowa	II

## Środowisko pracy

Normy	EN 62368-1 EN/IEC 61204-3 EN 61000-6-1 EN 61000-6-2 EN 61000-6-3 EN 61000-6-4 EN 61000-3-2 EN 61000-3-3 UL 62368-1 CSA C22.2 No 62368-1 CSA C22.2 No 107.1 EN/IEC 62368-1
Certyfikacja produktu	CE[RETURN]Lista cUL[RETURN]Aprobata cUL[RETURN]RCM[RETURN]CB Scheme[RETURN]EAC[RETURN]KC[RETURN]UKCA[RETURN]CURus
Wysokość pracy (w metrach nad poziomem morza)	< 5000 m overvoltage category II
Odporność na wstrząsy	150 m/s <sup>2</sup> dla 11 ms
Stopień ochrony IP	IP20
Ambient air temperature for operation	40...70 °C with current derating of 1.67 % per °C mounting position A 115 V AC < 2000 m 50...70 °C with current derating of 2.5 % per °C mounting position A 230 V AC < 2000 m
Klasa ochrony przez porażeniem prądem elektryczny	Klasa i
Stopień zabrudzenia	2
Odporność na wibracje	3 mm (f= 2...9 Hz) zgodnie z IEC 60068-2-6 10 m/s <sup>2</sup> (f= 9...200 Hz) zgodnie z IEC 60068-2-6

Electromagnetic immunity	<p>Immunity to electrostatic discharge - test level: 8 kV (rozładowanie styku) conforming to EN/IEC 61000-4-2</p> <p>Immunity to electrostatic discharge - test level: 15 kV (rozładowanie powietrza) conforming to EN/IEC 61000-4-2</p> <p>Odporność na zaburzenia przewodzone spowodowane przez częstotliwości radiowe - test level: 15 V/m (80 MHz...2 GHz) conforming to EN/IEC 61000-4-3</p> <p>Odporność na zaburzenia przewodzone spowodowane przez częstotliwości radiowe - test level: 5 V/m (2...2,7 GHz) conforming to EN/IEC 61000-4-3</p> <p>Odporność na zaburzenia przewodzone spowodowane przez częstotliwości radiowe - test level: 5 V/m (2.7...6 GHz) conforming to EN/IEC 61000-4-3</p> <p>Odporność na szybkie stany przejściowe - test level: 4 kV (na wejściu-wyjściu) conforming to EN/IEC 61000-4-4</p> <p>Badania odporności na udary - test level: 4 kV (pomiędzy zasilaczem a ziemią) conforming to EN/IEC 61000-4-5</p> <p>Badania odporności na udary - test level: 3 kV (pomiędzy fazami) conforming to EN/IEC 61000-4-5</p> <p>Odporność na zaburzenia przewodzone spowodowane przez częstotliwości radiowe - test level: 15 V (0,15...80 MHz) conforming to EN/IEC 61000-4-6</p> <p>Odporność na pola magnetyczne - test level: 30 A/m (50...60 Hz) conforming to EN/IEC 61000-4-8</p> <p>Odporność na przysiadki napięcia conforming to EN/IEC 61000-4-11</p> <p>Zakłócona emisja pola conforming to EN 55016-2-3</p> <p>Poziomy dopuszczalne emisji harmoniczných prądu conforming to EN 61000-3-2</p> <p>Conforming to EN 55016-1-2</p> <p>Conforming to EN 55016-2-1</p>
Emisja elektromagnetyczna	<p>Emisje przez przewodzenie zgodnie z EN 61000-6-3</p> <p>Emisje przez promieniowanie zgodnie z EN 61000-6-4</p>

### Jednostka opakowania

Jednostka miary opakowania 1	PCE
Ilość jednostek w opakowaniu 1	1
Wysokość opakowania 1	9,7 cm
Szerokość opakowania 1	17,3 cm
Długość opakowania 1	17,9 cm
Waga opakowania 1	1,416 kg
Jednostka miary opakowania 2	S03
Ilość jednostek w opakowaniu 2	7
Wysokość opakowania 2	30,0 cm
Szerokość opakowania 2	30,0 cm
Długość opakowania 2	40,0 cm
Waga opakowania 2	10,5 kg

### Oferta zrównoważonego rozwoju

Stan trwałej oferty	Produkt Green Premium
Rozporządzenie REACH	<a href="#">Deklaracja REACH</a>
Europejska dyrektywa RoHS	Zgodność z pro-active (produkt poza zakresem obowiązywania dyrektywy UE RoHS)
Bez rtęci	Tak
Norma RoHS Chiny	<a href="#">Dyrektywa RoHS Chiny</a>
Informacje na temat zwolnienia z RoHS	<a href="#">Tak</a>
Ujawnienie informacji o wpływie na środowisko	<a href="#">Środowiskowy Profil Produktu</a>
Kulistość – profil	<a href="#">Informacja O Żywności</a>
WEEE	Produkt należy zutylizować zgodnie z obowiązującymi na terenie Unii Europejskiej przepisami dotyczącymi odpadów i nie może on zostać wyrzucony wraz ze zwykłymi odpadami.

### Warunki gwarancji

Gwarancja	18 miesięcy
-----------	-------------

# Karta danych technicznych ABLS1A48100

## produktu

### Dimensions Drawings

#### Electrical Safety

- If the unit is used in a manner not specified by the manufacturer, the protection provided by the equipment may be impaired.
- For means of disconnection a switch or circuit breaker, located near the product, must be included in the installation. A marking as disconnecting device for the product is required.
- The device has an internal fuse. The unit is tested and approved with branch circuit protective device up to 20A. This circuit breaker can be used as disconnecting device.
- The power supply is only suitable for audio, video, information, communication, industrial and control equipment.

#### Dimensions

##### Front and Side Views

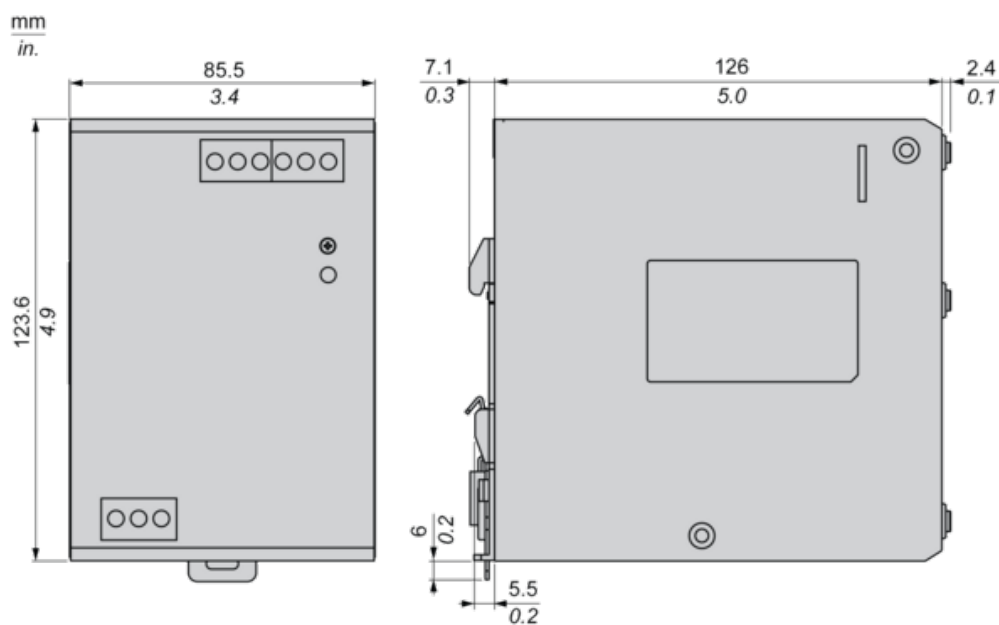

# Karta danych technicznych ABLS1A48100 produktu

## Connections and Schema

### Connections and Schema

#### Correct Parallel Connection

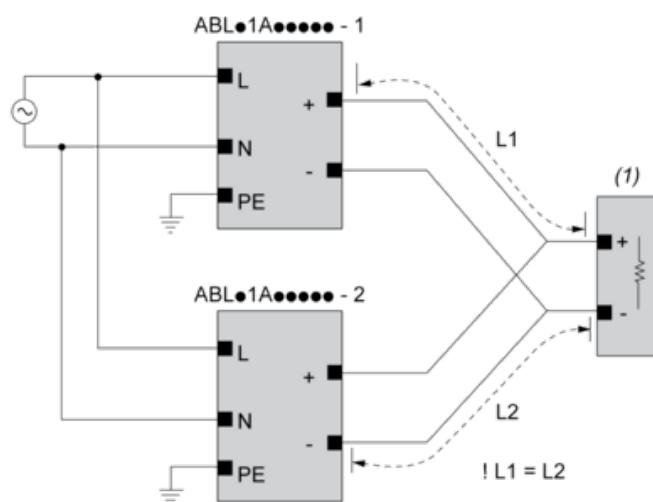

(1) : Load

#### Incorrect Parallel Connection

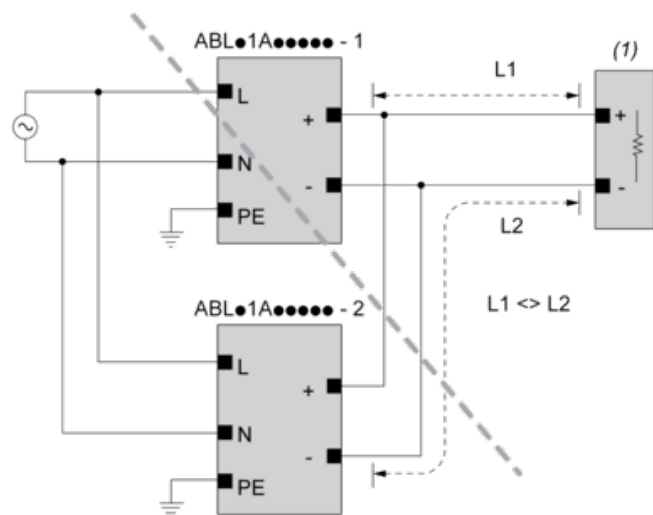

(1) : Load

$ABLx1Axxxxx-1 = ABLx1Axxxxx-2$

max 2 x ABLx1Axxxxx

$L1 = L2$

$\Delta V \text{ max } 25 \text{ mV}$

$I_{Load} < 90\% \cdot 2 \cdot I_{nom}$

## Output Voltage Balancing

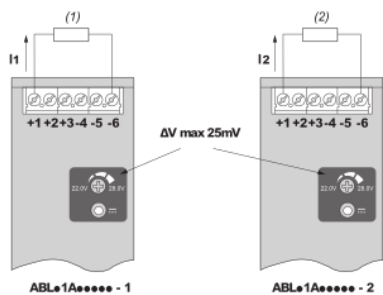

(1) :  $R_{Load1}$

(2) :  $R_{Load2}$

$R_{Load1} = R_{Load2}$

$I_1 = I_2 = \sim I_{nom}$

## Connections and Schema

	(1)		
	<40°C	<50°C	<70°C
ABLS1A24021	50°C	60°C	75°C
ABLS1A24038	50°C	60°C	75°C
ABLS1A12062	50°C	60°C	80°C
ABLS1A24031	50°C	60°C	80°C
ABLS1A12100	60°C	70°C	90°C
ABLS1A24050	60°C	70°C	90°C
ABLS1A48025	60°C	70°C	90°C
ABLS1A24100	60°C	70°C	90°C
ABLS1A24200	95°C	95°C	90°C

(1) : Ambient

# Karta danych technicznych produktu

## Mounting and Clearance

### ABLS1A48100

#### Mounting

##### Mounting Position A

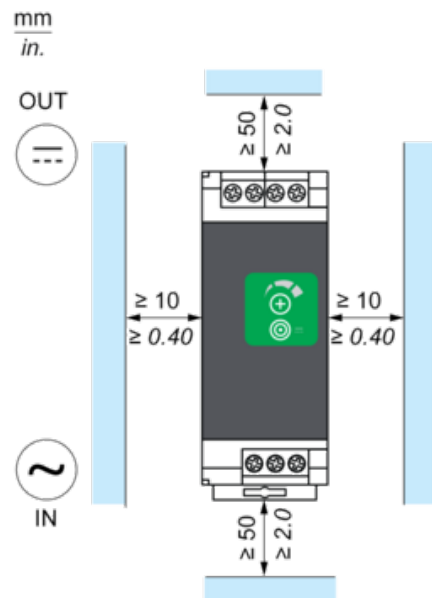

##### Mounting Position B

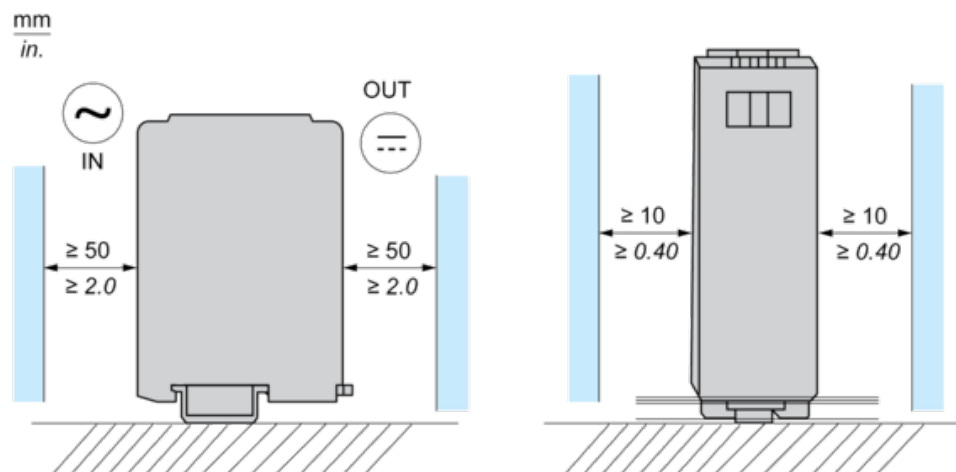

## Incorrect Mounting

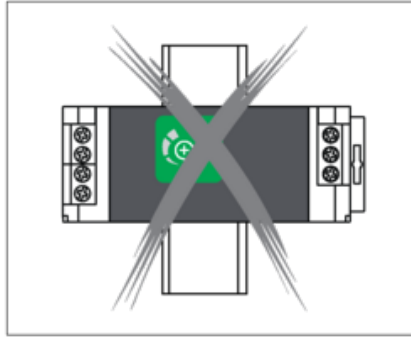
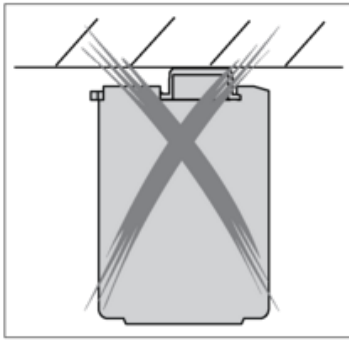
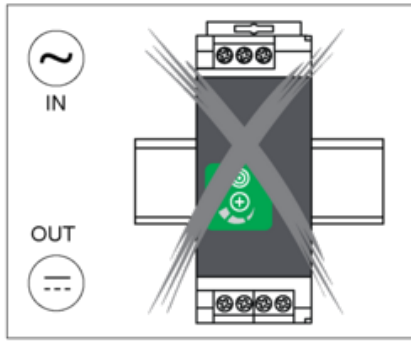
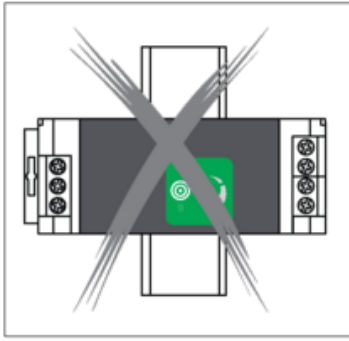



# Karta danych technicznych ABLS1A48100 produktu

## Performance Curves

### Performance Curve

#### Mounting Position A

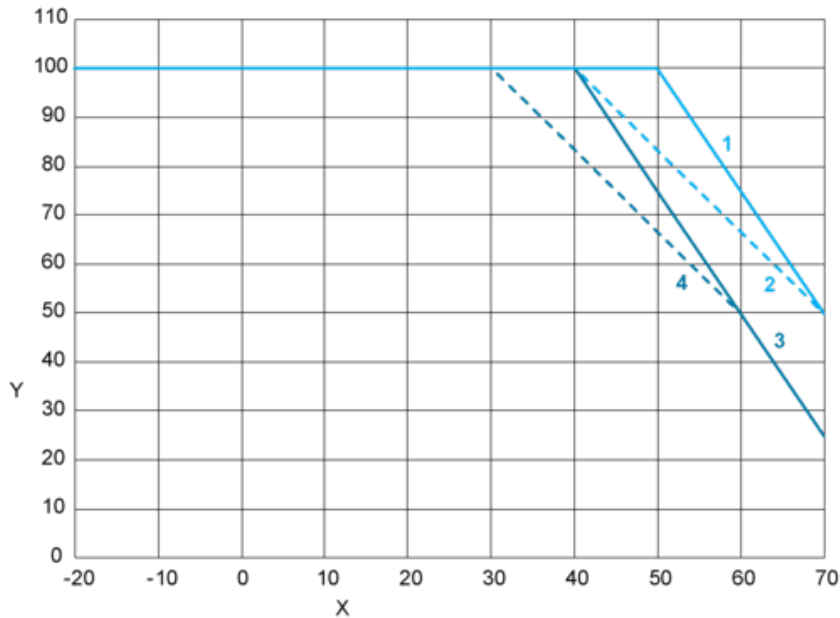

#### Mounting Position B

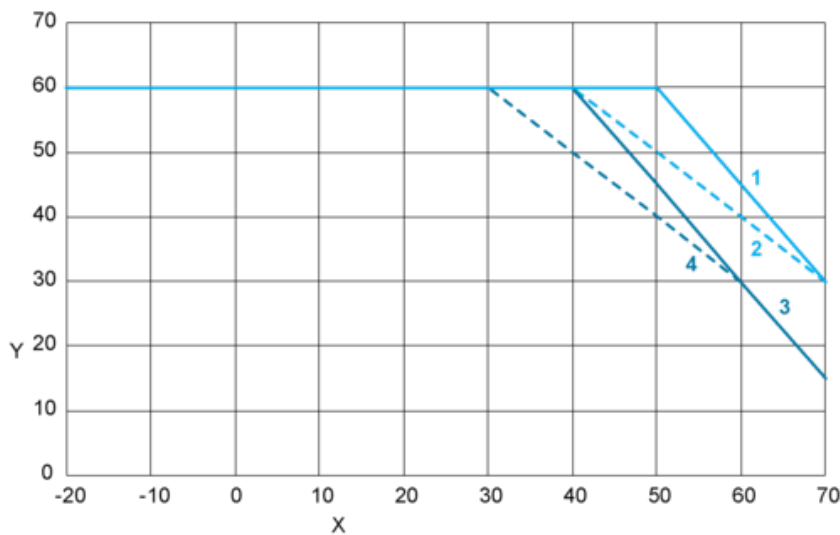

X : Surrounding Air Temperature (°C)

Y : Percentage of Maximum Load (%)

1 : Altitude ≤ 2000 m (6561 ft), Input voltage = 230 VAC / 325 VDC

2 : Altitude ≤ 2000 m (6561 ft), 115 VAC / 162 VDC

3 : Altitude ≤ 5000 m (16404 ft), Input voltage = 230 VAC / 325 VDC

4 : Altitude ≤ 5000 m (16404 ft), 115 VAC / 162 VDC

### DC input voltage

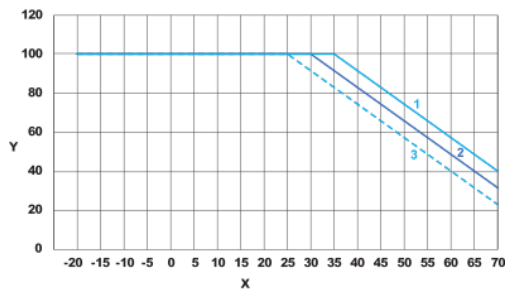

X : Surrounding Air Temperature (°C)

Y : Percentage of Maximum Load (%)

1 : 110 VDC

2 : 90 VDC

3 : 85 VDC