



Parametry podstawowe

Gama produktów	Harmony XB5R
Typ produktu lub komponentu	Pusta kasetka
Skrócona nazwa urządzenia	ZBRM
Średnica montażowa	22 mm
Przeznaczenie urządzenia	Do urządzeń sterujących XB5R Ø22
Zastosowanie kasety sterowniczej	Jedna funkcja

Parametry uzupełniające

Kolor podstawy obudowy	Ciemny szary (RAL 7016)
Kolor pokrywy	Ciemny szary (RAL 7016)
Materiał	Poliwęglan
Masa produktu	0,2 kg

Środowisko pracy

Temperatura otoczenia dla przechowywania	-40...70 °C
Temperatura otoczenia dla pracy urządzenia	-25...55 °C
Stopień ochrony IP	IP65 zgodnie z IEC 60529
Stopień ochrony IK	IK03 zgodnie z IEC 62262
Normy	ETSI EN 301 489-1 ETSI EN 300 440-1 ETSI EN 300 440-2 ETSI EN 301 489-3 UL 508 CSA C22.2 Nr 14 IEC 60947-5-1
Certyfikaty produktu	C-Tick[RETURN]FCC[RETURN]ANATEL[RETURN]RSS[RETURN]BT 2006/95/EC[RETURN]GOST[RETURN]CE[RETURN]SRRC
Wytyczne	2004/108/EC - kompatybilność elektromagnetyczna 1999/5/EC - dyrektywa R&TTE

Jednostka opakowania

Jednostka miary opakowania 1	PCE
Ilość jednostek w opakowaniu 1	1
Wysokość opakowania 1	8,3 cm
Szerokość opakowania 1	9,0 cm
Długość opakowania 1	9,3 cm
Waga opakowania 1	98,0 g
Jednostka miary opakowania 2	S03
Ilość jednostek w opakowaniu 2	36
Wysokość opakowania 2	30,0 cm
Szerokość opakowania 2	30,0 cm
Długość opakowania 2	40,0 cm
Waga opakowania 2	4,014 kg

Oferta zrównoważonego rozwoju

Stan trwałej oferty	Produkt Green Premium
Rozporządzenie REACH	Deklaracja REACH
Europejska dyrektywa RoHS	Zgodność z pro-active (produkt poza zakresem obowiązywania dyrektywy UE RoHS)
Bez rtęci	Tak
Norma RoHS Chiny	Dyrektywa RoHS Chiny
Informacje na temat zwolnienia z RoHS	Tak
Ujawnienie informacji o wpływie na środowisko	Środowiskowy Profil Produktu
Kulistość – profil	Informacja O Żywotności

Warunki gwarancji

Gwarancja	18 miesięcy
-----------	-------------

Karta danych technicznych ZBRM01

produktu

Dimensions Drawings

Wireless and Batteryless Pushbutton - Transmitter

Plastic Handy Box for Mobile Use

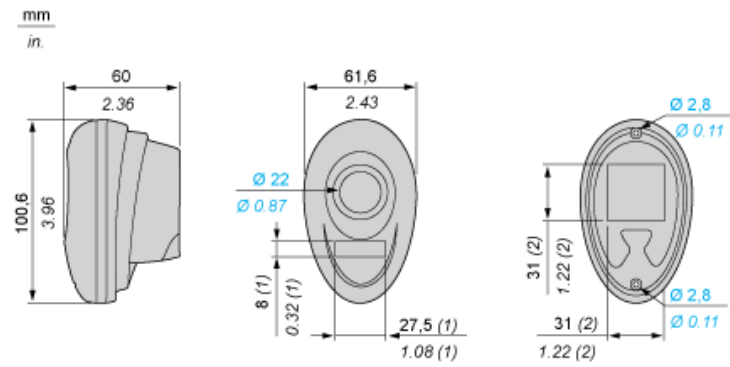

- (1) Location for ZBY0101T legend.
- (2) Location for magnet to be stuck on by the customer.

Karta danych technicznych ZBRM01

produktu

Mounting and Clearance

Mounting of Empty Mobile Box

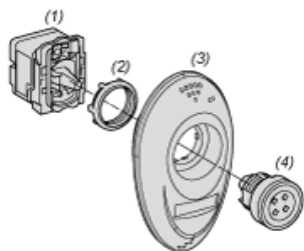

- (1): Transmitter
- (2): Fixing nut
- (3): Empty mobile box
- (4): Pushbutton