

# Karta danych technicznych produktu Parametry

## HMIGXU3512

GXU Panel Dotykowy 7"W TFT, SL + ETH



### Parametry podstawowe

Gama produktów	Harmony Easy GXU
Typ produktu lub komponentu	Zaawansowany panel ekranu dotykowego
Typ wyświetlacza	LCD touch screen
Kolor wyświetlacza	65536 kolorów
Rozdzielczość wyświetlacza	800 x 480 pikseli WVGA
Rozmiar wyświetlacza	7 cali

### Parametry uzupełniające

Żywotność podświetlenia	20000 hours
Znamionowe napięcie zasilania [Us]	24 V DC
Oznaczenie oprogramowania	Vijeo Designer Basic oprogramowanie konfiguracyjne
Opis pamięci	Wewnętrzny, 48 MB dla zastosowanie Wewnętrzny DDR, 128 MB Wewnętrzny, 128 kB dla backup
Połączenie typu zintegrowanego	Port USB typ mini B Łącze szeregowo COM1: 9-way male SUB-D złącze, RS232C protokół Łącze szeregowo COM2: 9-way male SUB-D złącze, RS422/RS485 protokół Port USB typ A Ethernet10/100BASE-TX
Wymiary wycięcia (otworu)	190 x 135 mm

### Środowisko pracy

Znak jakości	CE
Temperatura otoczenia dla pracy urządzenia	0...50 °C
Temperatura otoczenia dla przechowywania	-20...60 °C
Stopień ochrony IP	IP65 (panel przedni)

### Jednostka opakowania

Jednostka miary opakowania 1	PCE
Ilość jednostek w opakowaniu 1	1
Wysokość opakowania 1	9,163 cm
Szerokość opakowania 1	18,024 cm
Długość opakowania 1	25,544 cm
Waga opakowania 1	910 g
Jednostka miary opakowania 2	S04
Ilość jednostek w opakowaniu 2	12
Wysokość opakowania 2	30 cm
Szerokość opakowania 2	40 cm
Długość opakowania 2	60 cm
Waga opakowania 2	11747 g
Jednostka miary opakowania 3	P12
Ilość jednostek w opakowaniu 3	144
Wysokość opakowania 3	95 cm
Szerokość opakowania 3	80 cm

Długość opakowania 3	120 cm
Waga opakowania 3	149964 g

### Oferta zrównoważonego rozwoju

Rozporządzenie REACH	<a href="#">Deklaracja REACH</a>
Europejska dyrektywa RoHS	Zgodność z pro-active (produkt poza zakresem obowiązywania dyrektywy UE RoHS)
Bez rtęci	Tak
Norma RoHS Chiny	<a href="#">Dyrektywa RoHS Chiny</a>
Informacje na temat zwolnienia z RoHS	<a href="#">Tak</a>
Możliwość modernizacji	Możliwość modernizacji dzięki modułom cyfrowym

### Warunki gwarancji

Gwarancja	18 miesięcy
-----------	-------------

# Karta danych technicznych produktu

## HMIGXU3512

### Dimensions Drawings

#### Dimensions

#### External Dimensions

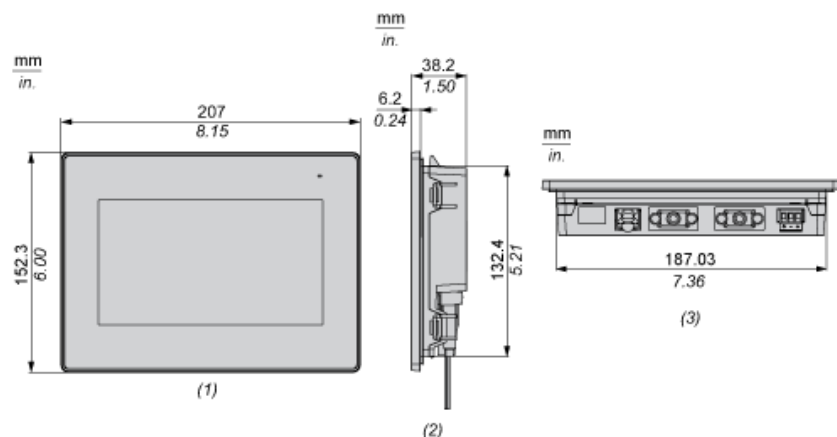

- (1) Front
- (2) Right
- (3) Bottom

#### Installation with Installation Fasteners

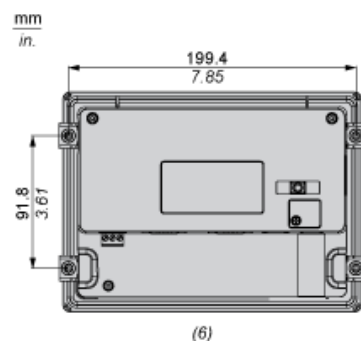
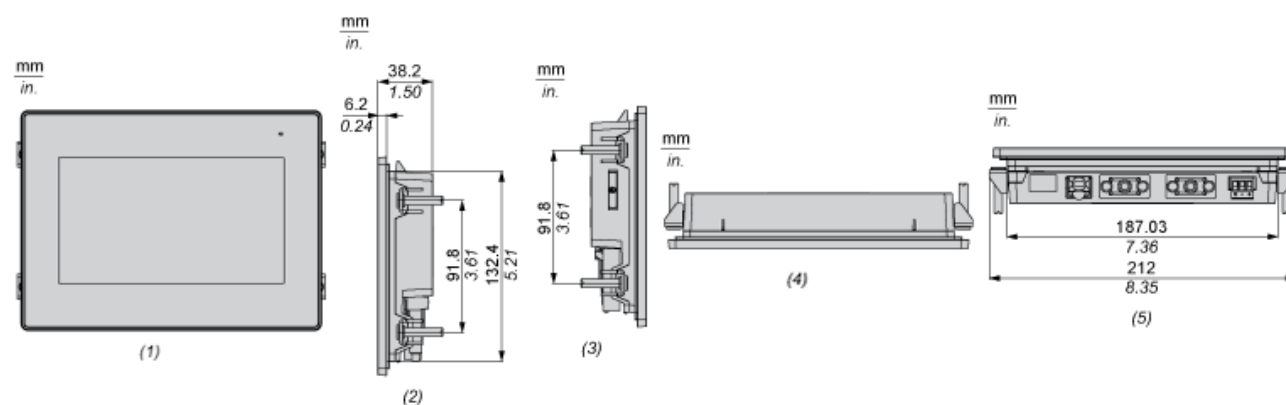

- (1) Front
- (2) Right
- (3) Left
- (4) Top
- (5) Bottom
- (6) Rear

## Dimensions with Cables

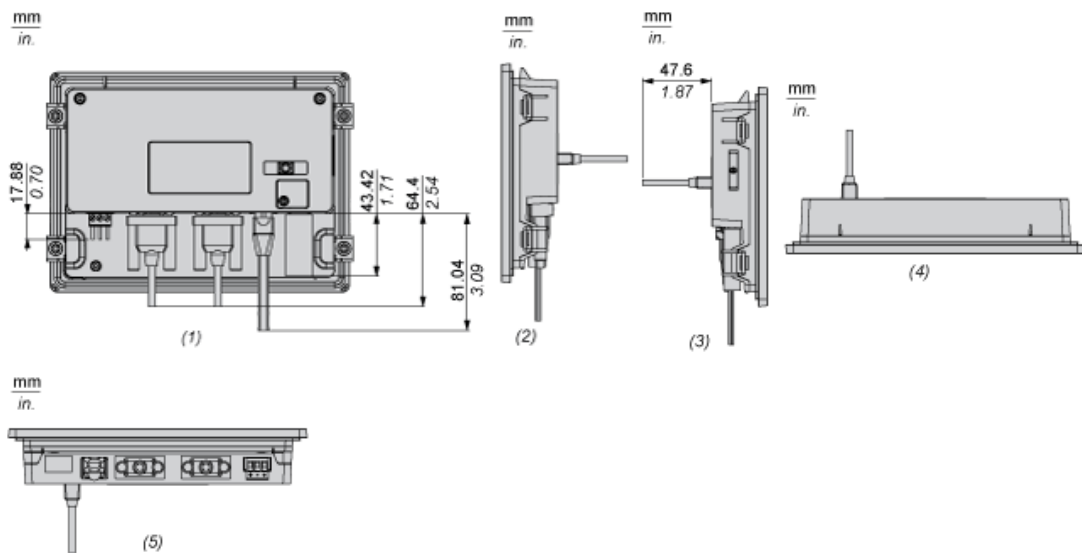

- (1) Rear
- (2) Right
- (3) Left
- (4) Top
- (5) Bottom

# Karta danych technicznych produktu

## HMIGXU3512

### Mounting and Clearance

#### Mounting

#### Panel Cut Dimensions

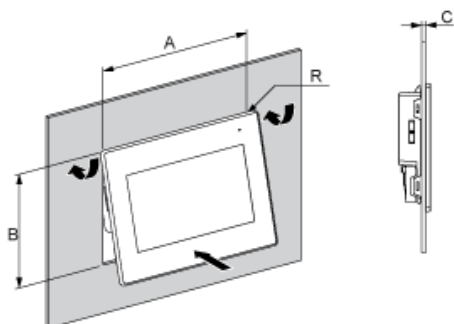

A		B		C		R	
mm	in.	mm	in.	mm	in.	mm	in.
190 $\pm$ 1	7.48 $\pm$ 0.04	135 $\pm$ 0.7	5.31 $\pm$ 0.03	1...5	0.04...0.19	3 max	0.12 max.

#### Installation Fasteners Dimensions

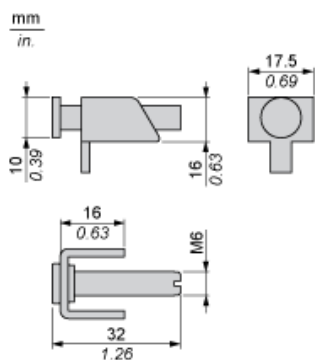

#### Installation Requirements

#### Mounting Angle

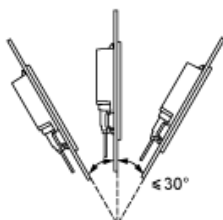

When installing the panel in a slanted position, and the panel face inclines more than 30°, the ambient temperature must not exceed 40 °C (104 °F).

## Clearance

mm  
in.

